

# 両面基板クリーニング装置 NCW-250

基板に付着したクズ・ゴミを両面のブラシによりクリーニングします

## 特長

- 基板の上面・下面に付着したゴミをブラシにより同時にクリーニングを行います。
- 上面用・下面用のブラシユニットは運転モードに合わせて自動で昇降を行います。
- 上面からのエアブローにより、スルーホール内のゴミを除去します。
- ブラシユニットの清掃及びブラシ交換は、簡単に取り外しが行える構造となっています。
- 基板搬出側にイオナイザーが上面・下面に標準装備されています。
- 基板とブラシの接触を検知する機構が標準装備されています。
- 集塵機のフィルター目詰まりを検出する機構が標準装備されています。



## 外形図

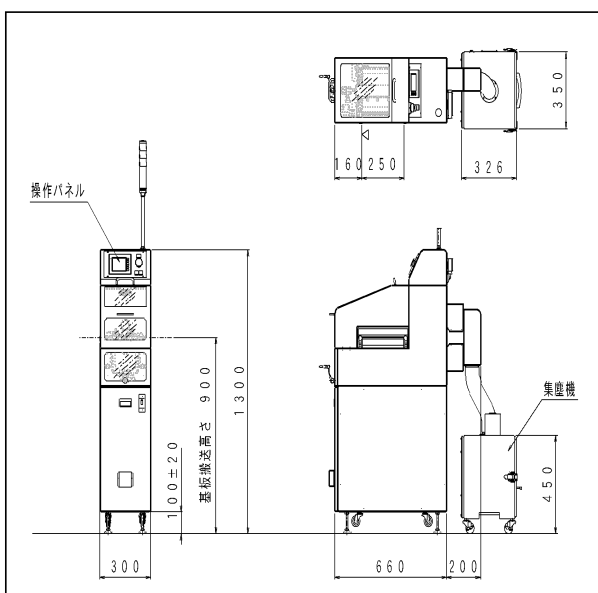

## クリーナ機構図

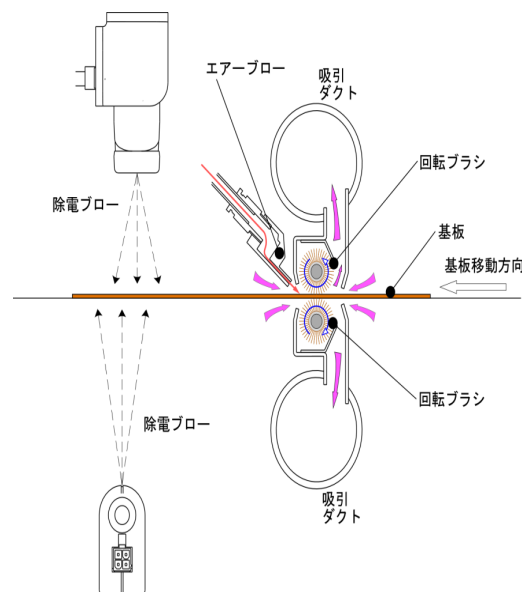

型式	NCW-250	NCW-460
外形寸法	W 300 × D 860 × H 1300mm	W 300 × D 1070 × H 1370mm
質量	110kg	150kg
集塵機寸法(別置き)	W 326 × D 350 × H 450mm	W 686 × D 540 × H 758mm
適用基板サイズ	L 80mm × W 50mm ~ L 330 × W 250	L 80mm × W 50mm ~ L 510 × W 460
クリーニング範囲	対象基板の上面 / 下面をクリーニングします。	
クリーニング機構	ブラシの回転により、基板のゴミを取り除き集塵機により集塵します。 タッチパネルによりブラシの回転数が設定できます。 上面用のブラシと下面用のブラシが付いております。 上面用のブラシは、基板の板厚によりデジタルインジケータで調節します。 運転モードにより、ブラシユニットの上昇/下降を自動で行います。	
エアブロー機構	スリットノズル式 30 μmの隙間から噴出するエアにより、スルーホールに入り込んでいるゴミやクズを除去します。	
ブラシ材質	アクリル繊維に硫化銅を化学結合させた有機導電性繊維を使用しております。	
静電気除去装置	基板搬出側にイオナイザーが上面/下面に設置されています。	
搬送方式	平ベルト方式(帯電防止処理ベルト)により基板を搬送します。	
搬送速度	1 ~ 10m/min タッチパネルにより速度可変が設定できます。	
適用基板幅調整	クランクハンドル(脱着式)による手動幅調整 デジタルインジケータ付き	
制御	プログラマブルコントローラによる	
使用電源	AC100V ± 10% 3Pアース付電源コード5m付	
消費電力	最大: 0.4kVA	最大: 0.6kVA
使用空気圧	0.5 ± 0.1MPa	
消費空気量	100Nℓ/min	200Nℓ/min
操作部	タッチパネルにより操作します。	
警報装置	3灯式シグナルタワー/ブザー付 (高さ: 床面より1800mm)	
インターフェイス	本装置が基板搬入可能な時、前工程装置へ基板要求出力をします。 後工程装置からの要求信号により基板を搬出します。	
付属品	●小型集塵機 ●集塵用ホース	
オプション	●コンベア幅 自動調整 ●集塵機 排気へパフィルター	

## 株式会社 ナガオカ製作所

本社工場にて認証取得



- 本社工場 : 長野県北佐久郡立科町大字芦田1829  
TEL: 0267-56-1259 FAX: 0267-56-3411
- 関西営業所 : 兵庫県神戸市中央区磯辺通4丁目2番地8号田嶋ビル8F  
TEL: 078-241-7955 FAX: 078-241-7966
- 関連会社 : 長岡電子装備(蘇州)有限公司  
TEL: 86-512-6808-7061 FAX: 86-512-6808-7063

<http://www.nagaokass.co.jp>

※仕様及び外観は改良のため予告なく変更することがありますのでご了承ください。